

参展社团4000+

COIMDAY史上

最大规模

10000₂m

会场规模

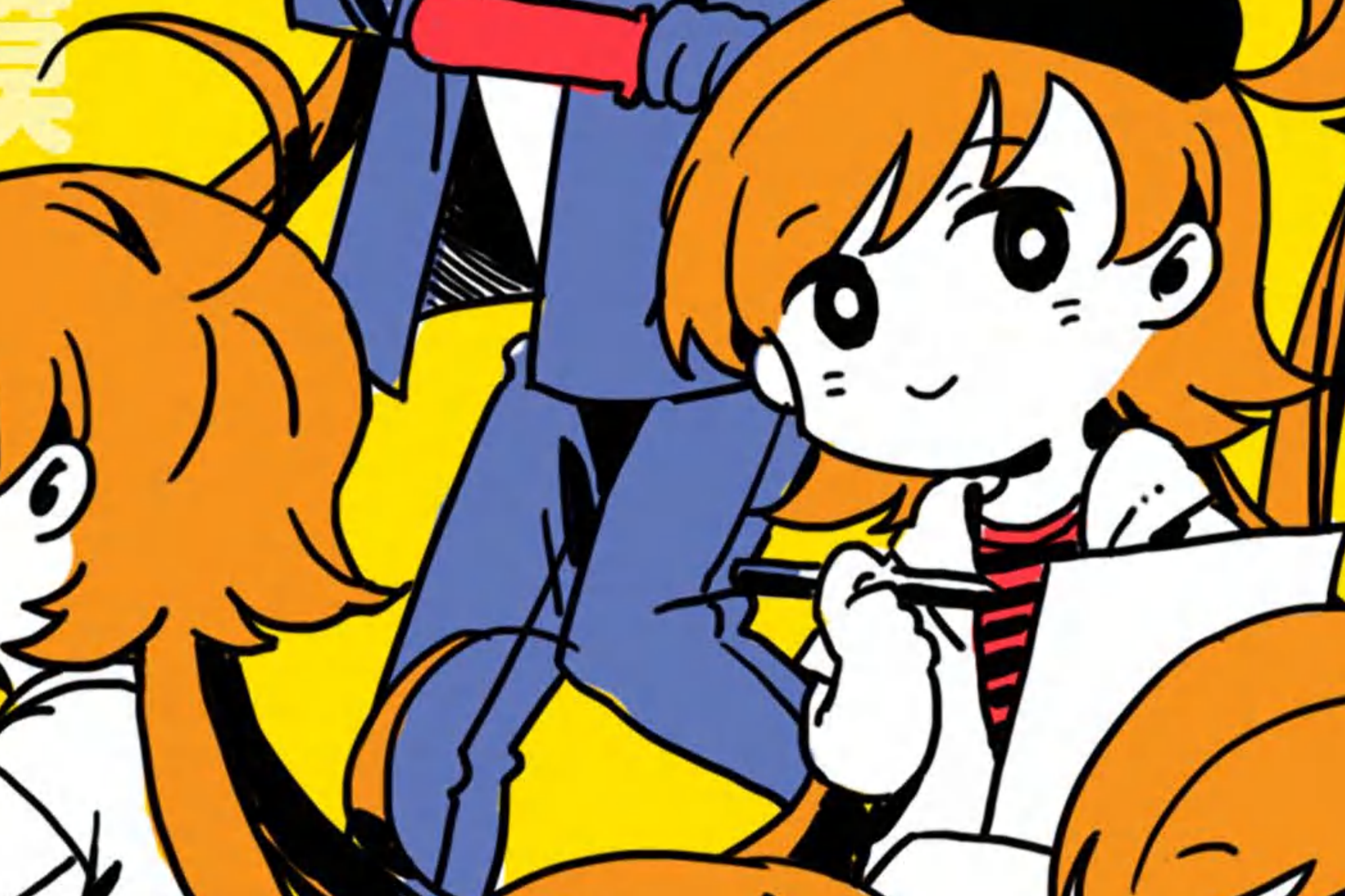

展期双日合计人流



25万人

124家

COMIDAY

商业合作手册



四川·成都 新国际会展中心

2026.10.7

U P C O M I N G

COMIDAY 30

第三十届成都原创动漫交流会

COMIDAY



COMIDAY 动漫文化节以原创创作者为核心引擎，深度辐射全国二次元核心消费圈层，致力于打造集作品展示、粉丝互动、产业链接于一体的专业化平台。

我们始终以“助力创作者成长、服务企业发展、传承创新二次元文化”为核心使命，依托成熟的办展体系、庞大的精准受众群体及深度的产业资源整合能力，构建集展示、交流、交易、孵化于一体的顶级生态。

历经近二十年深耕，COMIDAY 动漫文化节已在核心用户群体中树立起权威、优质的品牌形象，不仅稳居全国最具影响力的动漫文化标杆盛会之列，更是内陆地区规模、口碑、专业程度顶尖的动漫展会。

2008~2026

超过 18 年连续举办

COMIDAY 历经 29 届
已经形成对以四川、
重庆为主的西南地区，
辐射至全国各地的原
创动漫游戏展会

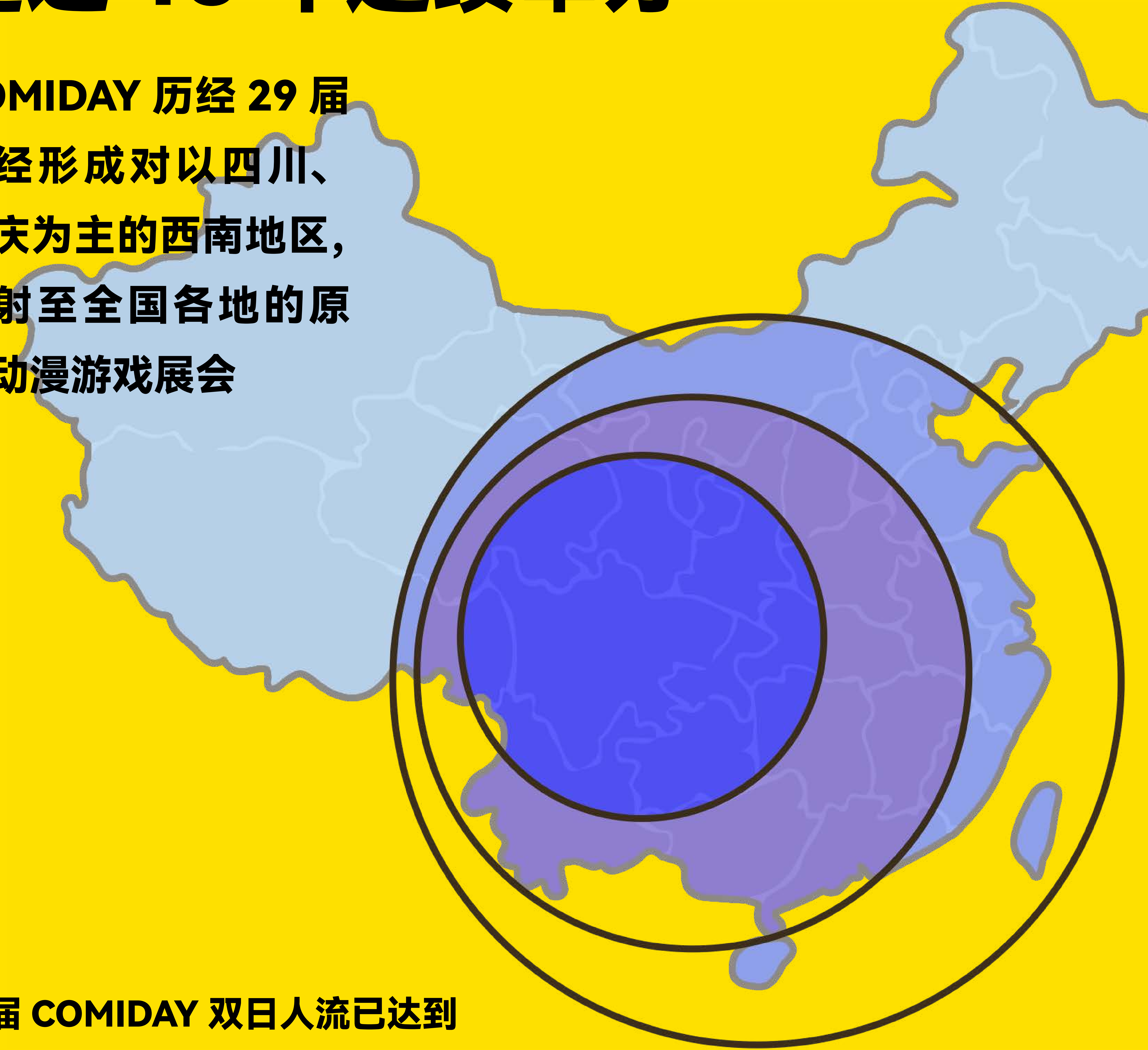

每届 COMIDAY 双日人流已达到

250,000+ 人次

5000+ 社团直参

90000+ 原创作品现场参展

100+ 企业参展



COMIDAY 为二次元生产者和消费者提供交流平台，并推动普通爱好者向两者进行转化。

与会者性别比例

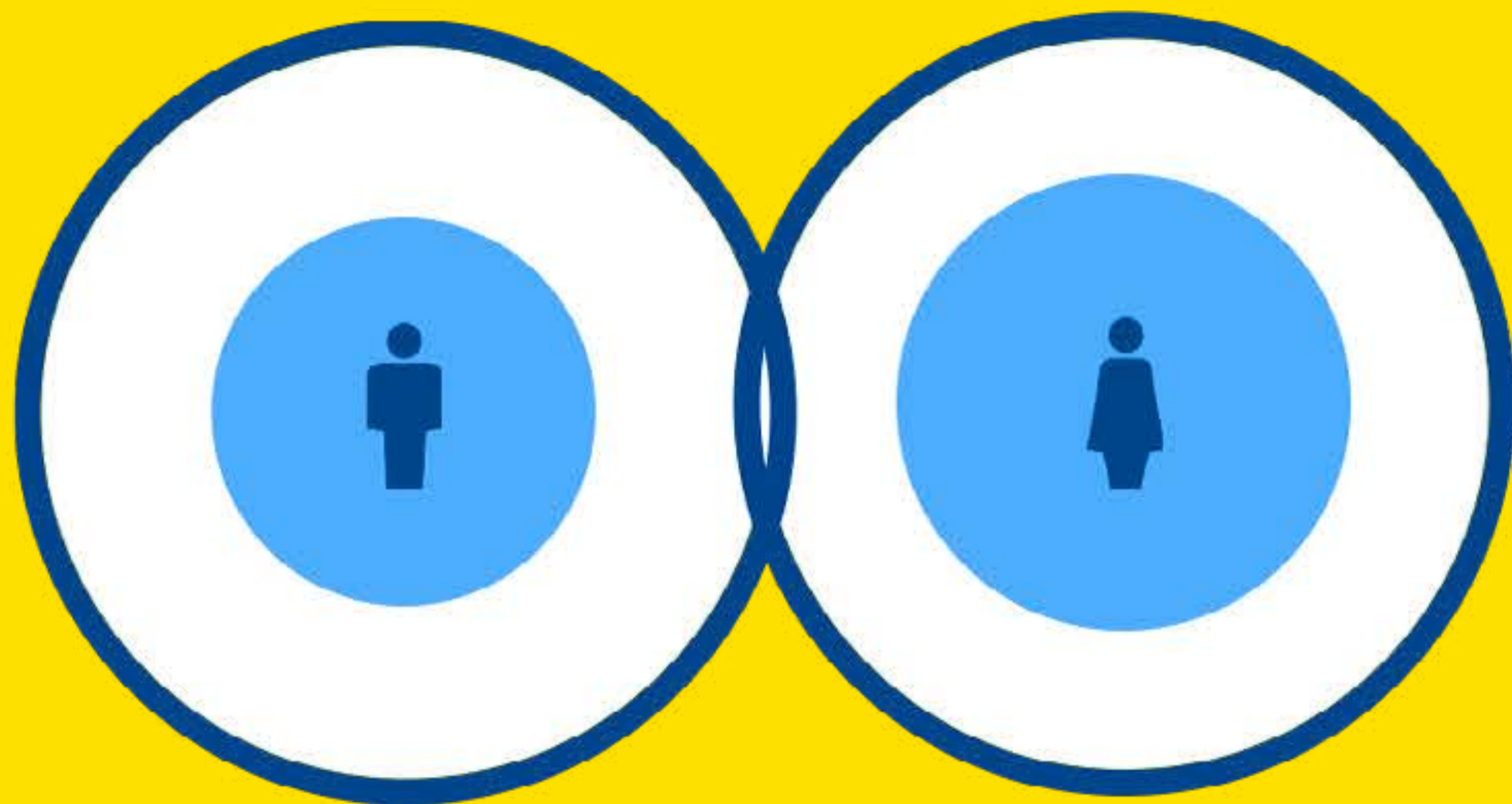

男性观众

47%

女性观众

53%

与会者年龄比例

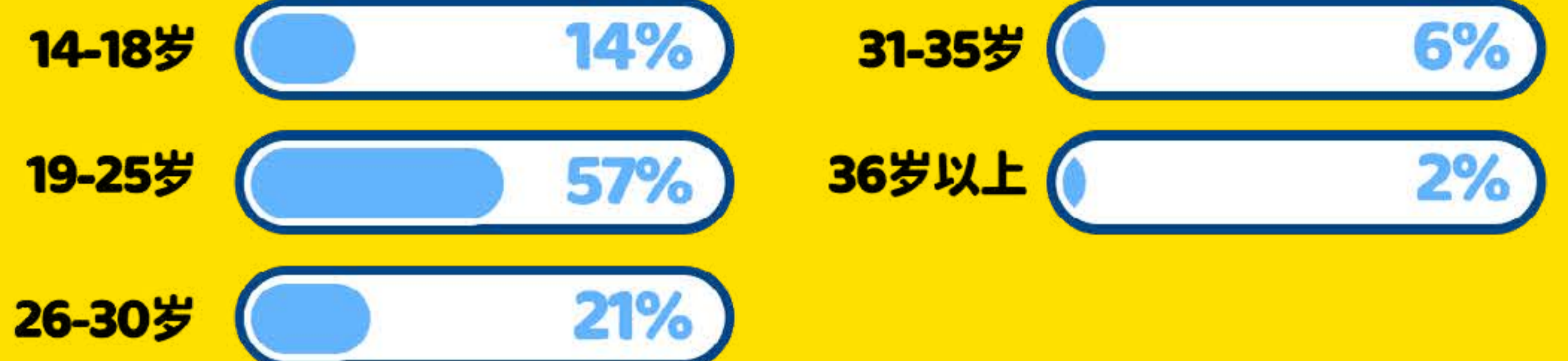

与会者职业比例



参展消费金额

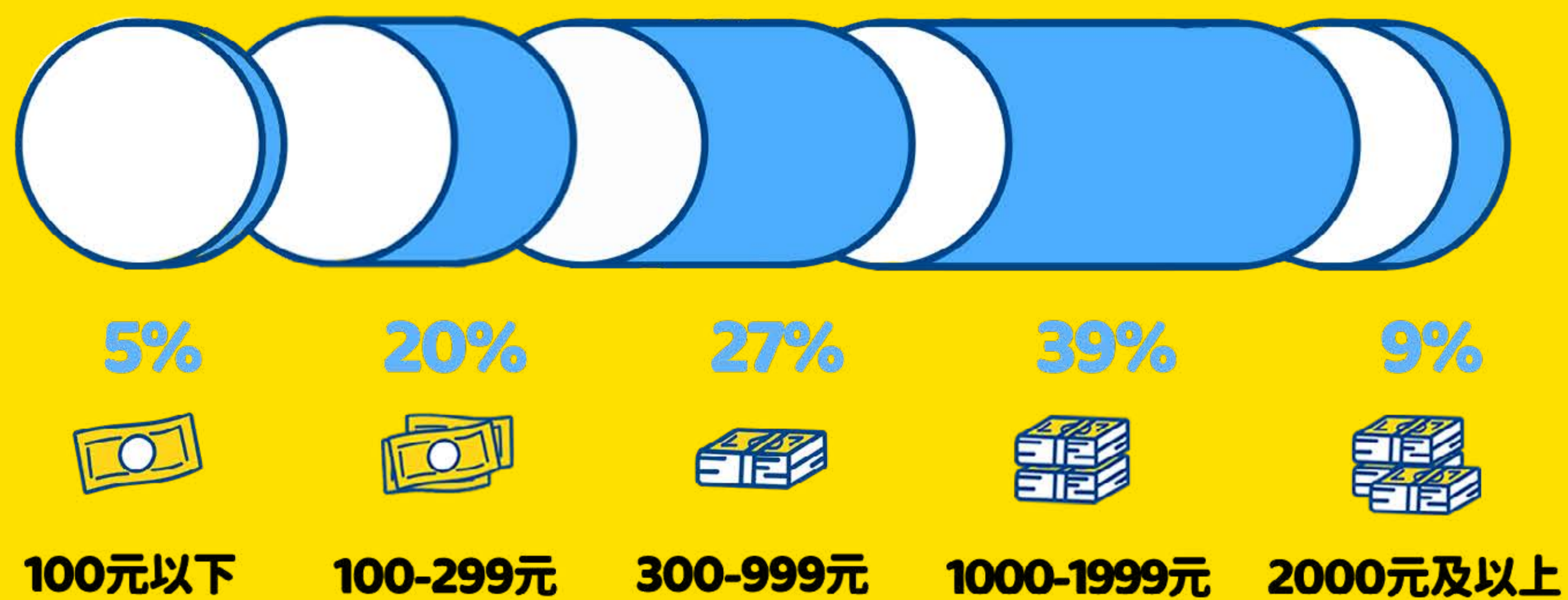

CD 展会现场消费千元以上用户占 48.8%

感兴趣的企业类型

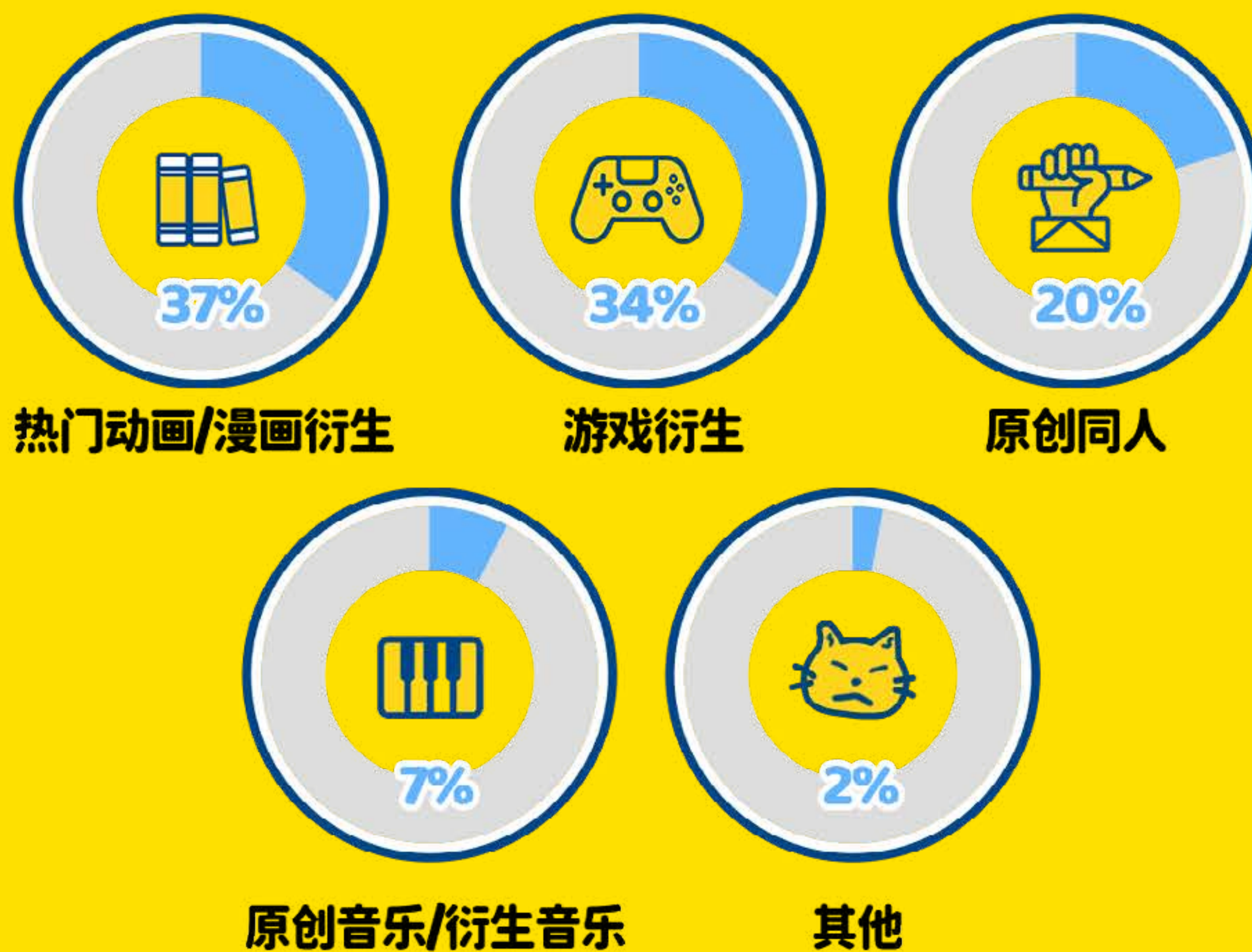

感兴趣的企业类型





同人创作交流区



企业品牌展示区



COMIDAY (CGS) 游戏专区



COMIADY 模名堂 模型 SHOW



艺术家展示区



模玩展示区



卡牌对战体验区



舞台演出互动区

#

02

COMIDAY

展会
特色

COMIDAY

COMIDAY GAME SHOWCASE

可米日游戏交流区



80+

游戏企业 & 工作室参展

可米日游戏交流区——为企业展馆特设游戏专区，两日内参与展区内游戏试玩互动超

10000 人次

COMIDAY X 模名堂

模型 SHOW 大赛



CD29 为现场模型 SHOW
最高水准选手颁发

“莫森特别奖”



模型赛参展展商 **20+**

模型赛参赛作品数量超 **300+**



最终幻想XIV 制作人见面会



灰烬战线限定联动



无限机兵试玩



SONY摄影区



戈声耳机体验区



有兽焉作者见面会



可米日游戏交流区



索泰线下体验区



游戏互动



CD29X模名堂



卡牌体验活动区

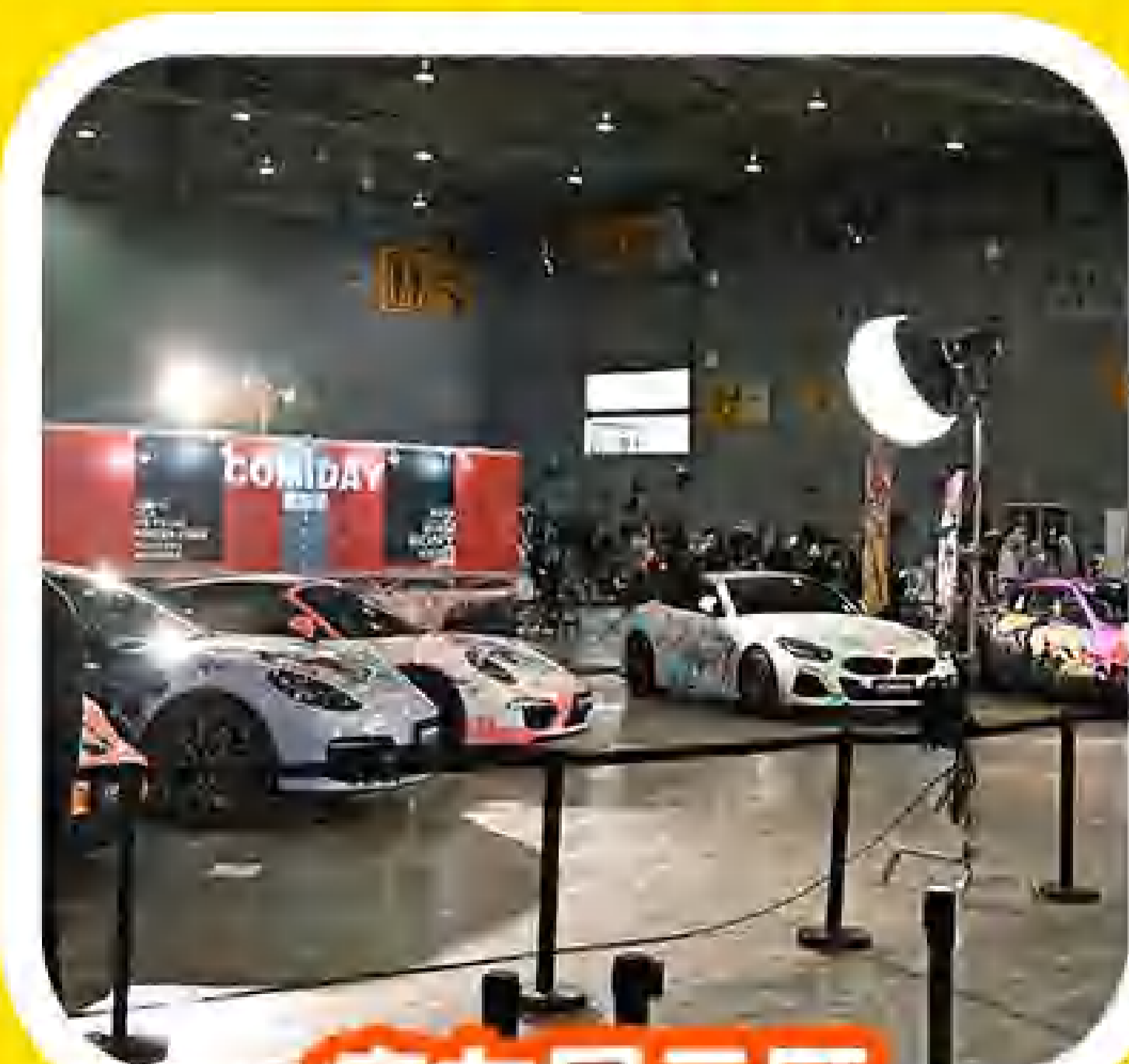

痛车展示区



IP游戏挑战赛



迷你画展

COMIDAY 更多现场

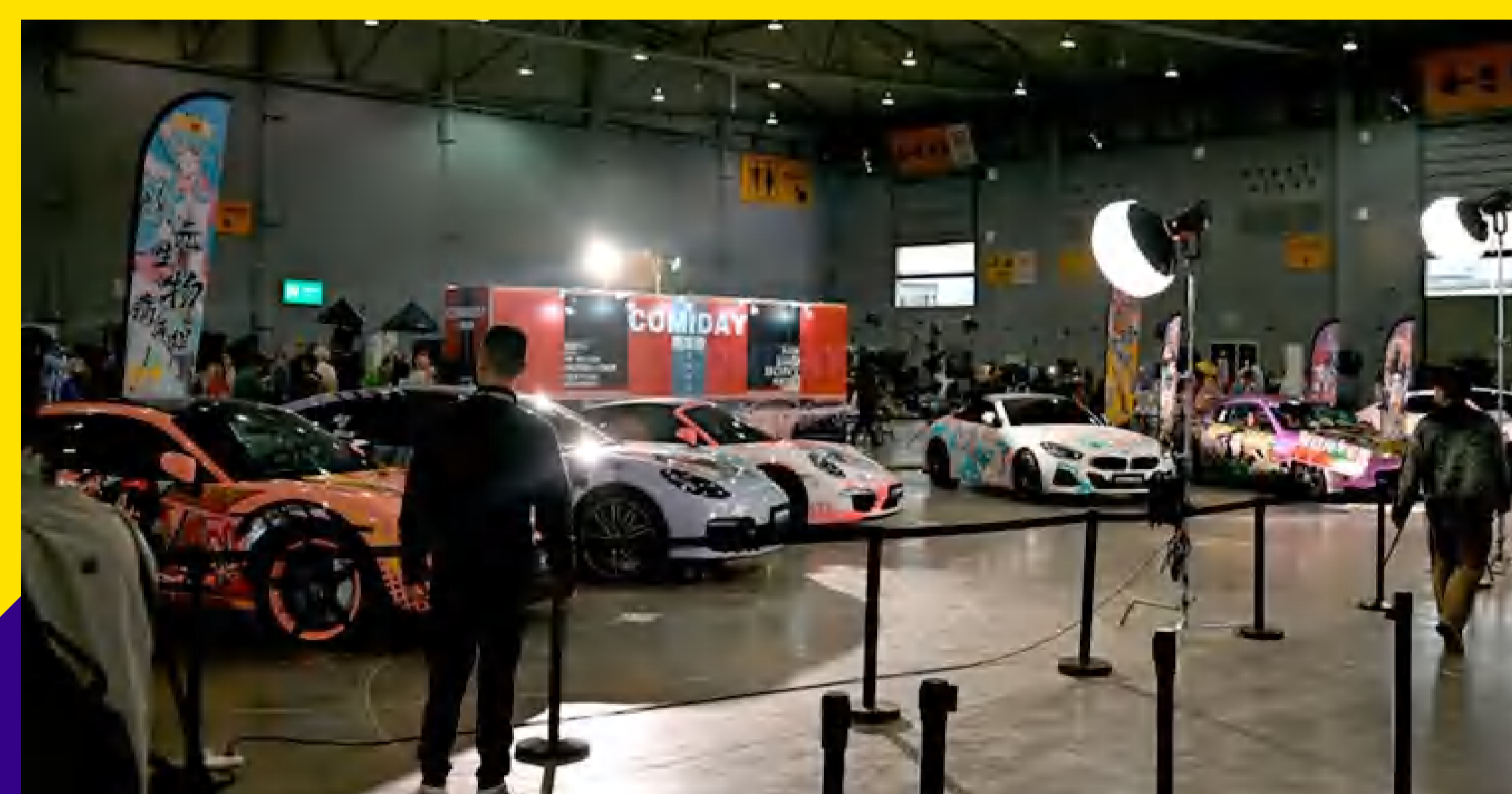

#

03

COMIDAY

合作
伙伴

COMIDAY

COMIDAY 合作 IP



※ 以上排名不分先后

COMIDAY 合作媒体



※ 以上排名不分先后

#

04

COMIDAY

展会
介绍

COMIDAY

标准商业展位

满足企业基本宣传 & 贩售需求的小型企业展位

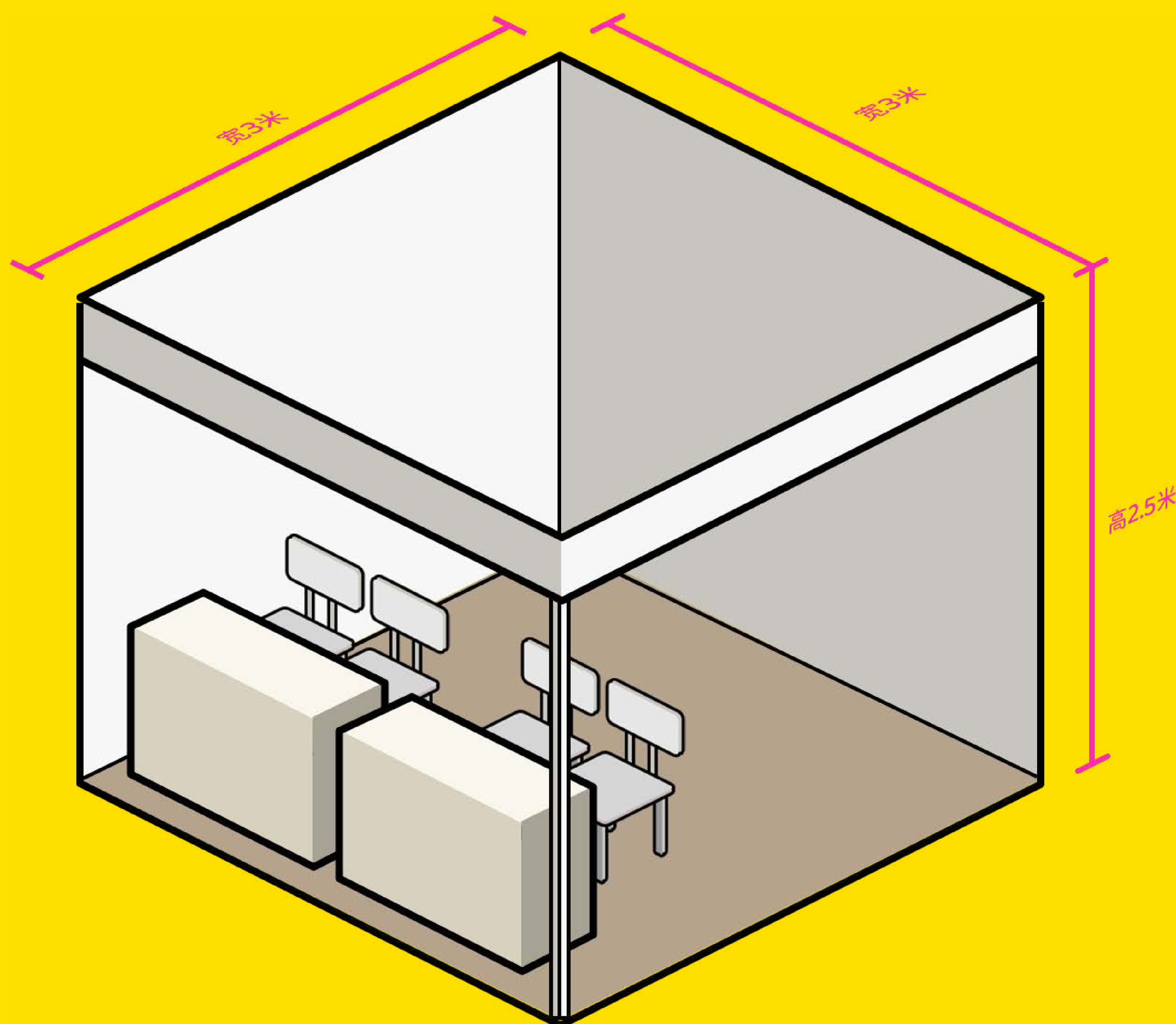

展位面积 9 平米

规格

9 m² (3mX3mX2.5m)

配置

标配一套桌椅 (2 桌 4 椅) 一套照明设备, 插座及地毯

备注

每个展位配置一套基本照明灯具, 一个标准插头, 提供 220V 供电, 限制使用合计功率 2000w

CD 标准商业展位 现场效果



原创服饰



企业品牌展示



签售活动



音频硬件体验



创作投稿



COSPLAY 与道具



IP 周边贩售

特装商业展位

利于企业氛围营造，文化展示，品牌包装及开展大型宣传 & 贩售活动的展位。

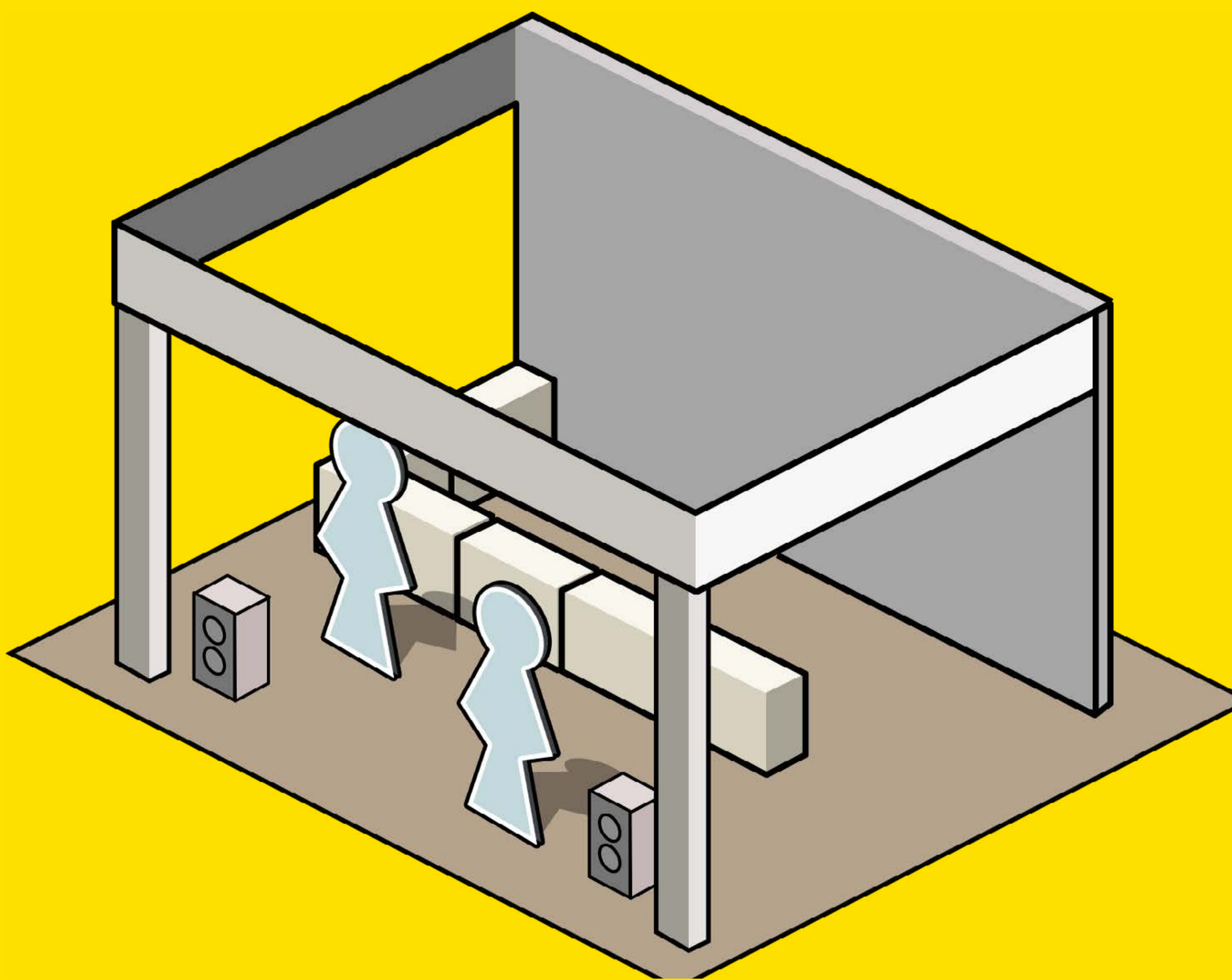

展位面积 36 平米 (起)

规格	36 m ²
配置	根据展商自身需求申请
备注	需要提前一个月提交特装设计，详情请联系商业负责人。

CD 特装商业展位 现场效果



最终幻想 XIV



bilibili 游戏



剑侠情缘叁



霹雳布袋戏



非人哉



约会大作战



SUNBORN 散爆



碧蓝航线



雀姬

游戏交流会标准展位

针对独立游戏、工作室游戏进行试玩、曝光宣传等，也可作为游戏特定领域技术展示展位使用

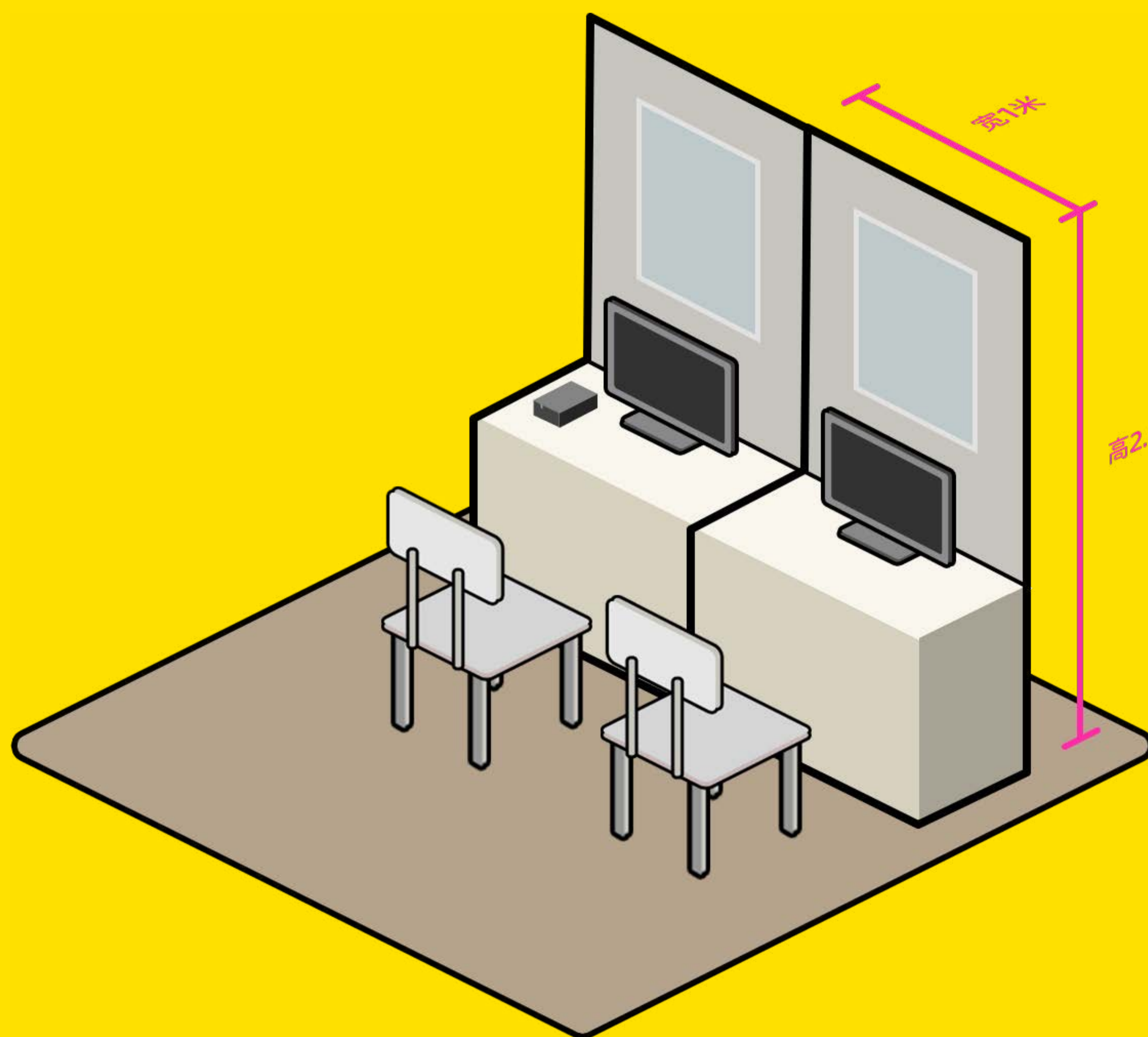

标准展位包含：桌椅 + 形象海报背景墙

规格

单桌面 1m 宽 X 0.5m 深，背景墙 1m 宽 X 2.5m 高

配置

标配一套桌椅（2桌2椅）、插座、形象海报墙喷绘，可付费选配电脑设备租赁，代理 STAFF 人员

备注

每个展位配置标准插头，提供 220V 供电，限制使用合计功率 2000w

游戏交流会 Lite 展位

针对独立游戏、工作室游戏进行试玩、曝光宣传等，相对标准展位简化了宣传背景板，配备一套桌椅

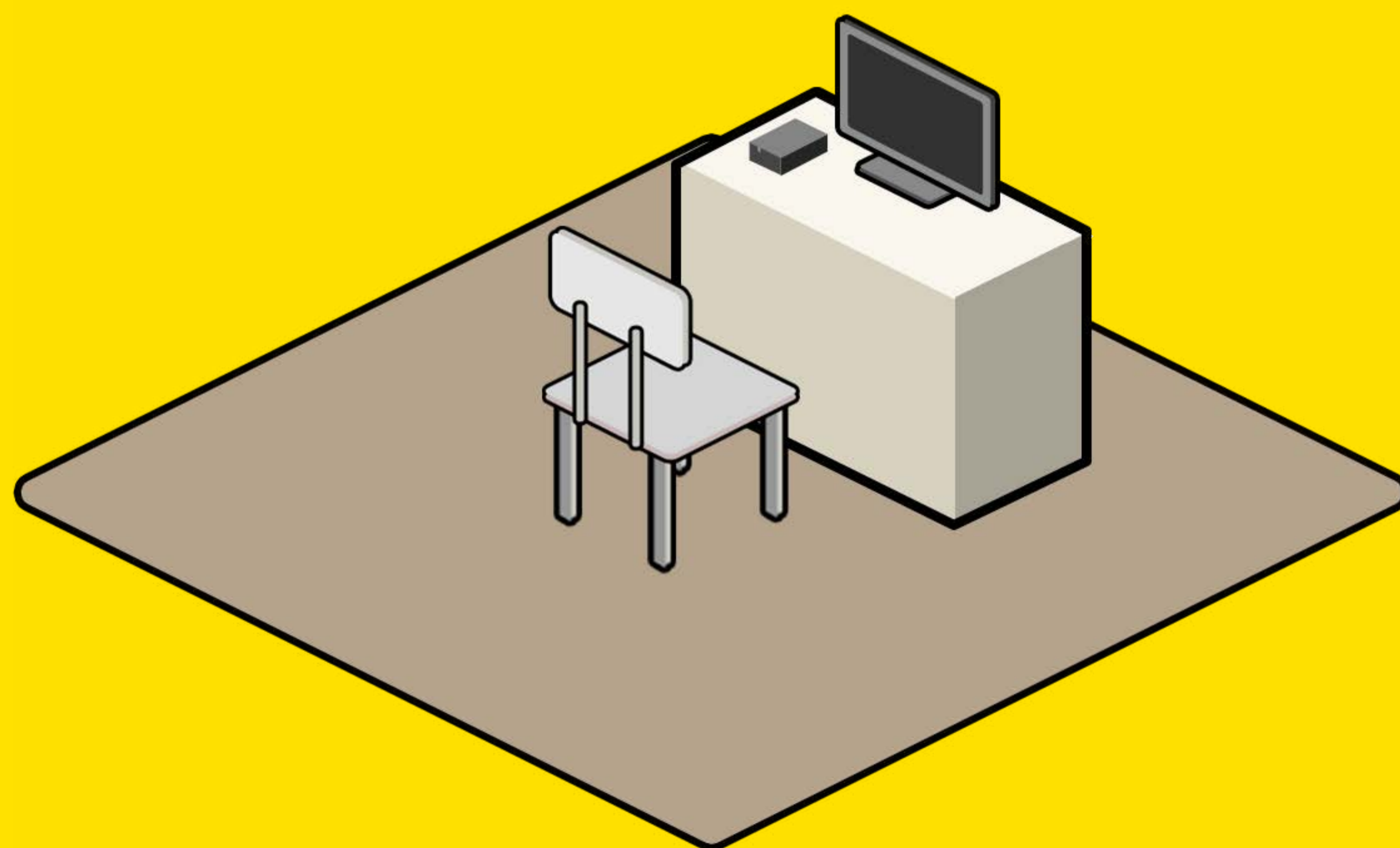

lite 展位包含：桌子 + 椅子

规格

单桌面 1m 宽 X0.5m 深

配置

标配一套桌椅（1 桌 1 椅）、插座，
可付费选配电脑设备租赁，代理 STAFF 人员

备注

每个展位配置标准插头，提供 220V 供电，限制
使用合计功率 2000w

CD 游戏交流会展位 现场效果



模型 SHOW 展位

模型 SHOW 大赛现场配套商业展位，针对模型大赛关联类企业进行作品贩售、展示

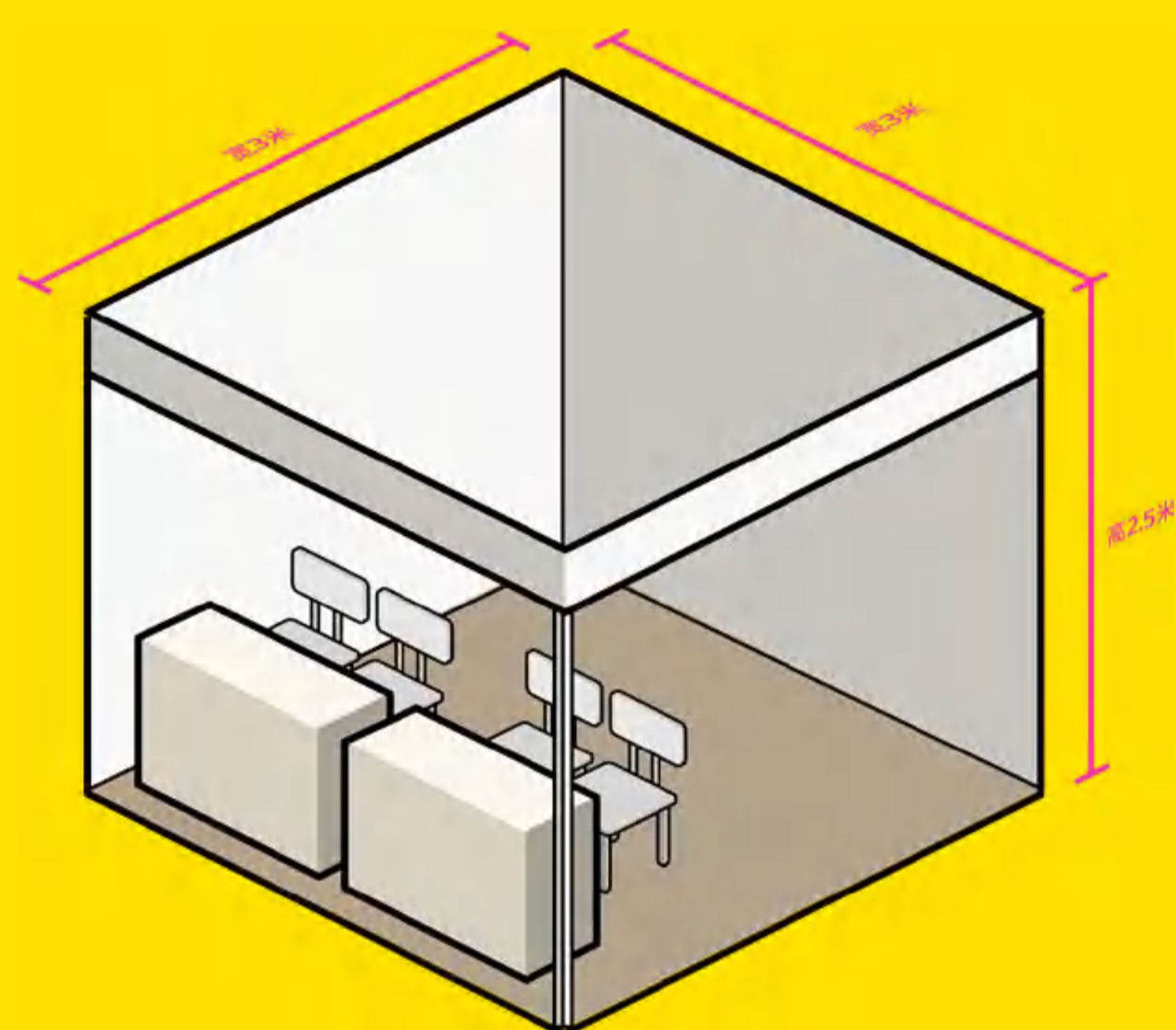

卡牌活动展位

针对于各类卡牌现场宣传体验、比赛等



#

05

COMIDAY

各类型
合作模式

COMIDAY

现场舞台曝光 & 活动

我们可以为参展企业提供定制化舞台资源合作方案，支持企业结合宣传方案与营销需求，灵活开展包括但不限于IP曝光、新品发布推介、现场互动、嘉宾签售、主题赛事等各类商业活动。



CD 舞台 LIVE



CD 舞台现场氛围

COMIDAY 会场场刊

《COMIDASH》作为每届 COMIDAY 限量发行的纪念刊物，自 2010 年创刊至今，已持续出版 24 期，发行覆盖范围远及日本、中国台湾等全球知名同人展会，成为辐射海内外二次元圈层的 ACG 文化传播标杆载体。主要以 ACG 文化与二次元生活为主，内容兼具深度与广度，既收录行业知名创作者的独家深度对谈，也涵盖时下热门领域的前沿探访报道，是一本内容综合的泛文化杂志。本刊规格为大 16 开本，约 80P 内页，每期发行量近 3000 册。



为助力参展厂商品牌传播，本刊特开放多元化合作渠道：不仅支持封底、内页等硬性广告位精准投放，更可定制化提供行业专题对谈、品牌活动联动、企业案例深度报道等软性推广服务。





二次元文化观察



游戏作品推荐



动画业界 创作对谈

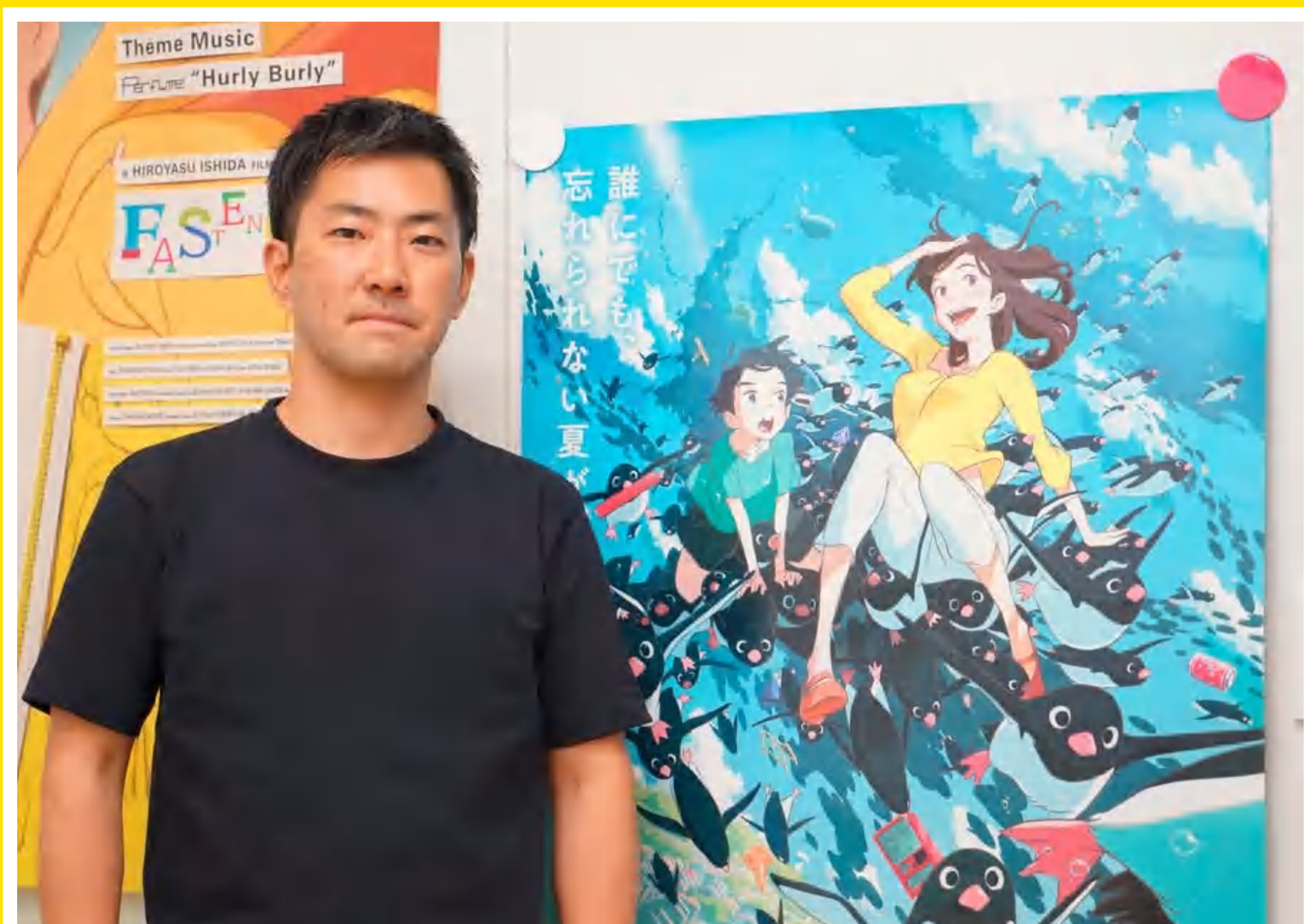

业界企业探访



画师访谈

入场纪念票 & 卡册

CD 会针对预售入场观众发行一套预售特典，作为参加本届 CD 纪念收藏用，主要以纪念闪卡 + 各类主题周边为主，**这部分可与企业 IP 进行联动制作，并兼顾推广作用**



CD29 《太阳神鸟》款 邮票卡册纪念套装

可最大针对每届超过 **30000+** 观众发行

更多合作模式，欢迎联系我们获取详情

COMIDAY 导览手册

COMIDAY 导览手册是每届展会的核心攻略指南，为参会者提供清晰、全面的观展指引，是会前规划、现场寻路的必备攻略工具。



手册采用 16 开尺寸，内容厚度稳定在 100 页左右，每届发行量超 2 万册。采用线下展前投放和现场免费领取的双渠道分发模式，开展前率先在成都天府红、天府国际动漫城、万达广场等核心二次元聚集商圈的合作商家店内完成定点投放与免费派发，提前在核心商圈精准覆盖成都本土二次元核心消费人群；展会期间现场持续免费发放，实现参会人群的全面覆盖。

本手册针对参展企业，开放多元化合作权益，现支持内页广告、封底海报等硬性宣传位投放，也可结合手册的强时效性与攻略属性，定制联动线下活动、发布专属优惠政策等深度互动合作方案。



超 30000 册 免费发行、精确覆盖核心用户



线下展会 广告页投放



游戏活动 广告页投放



封二 广告投放

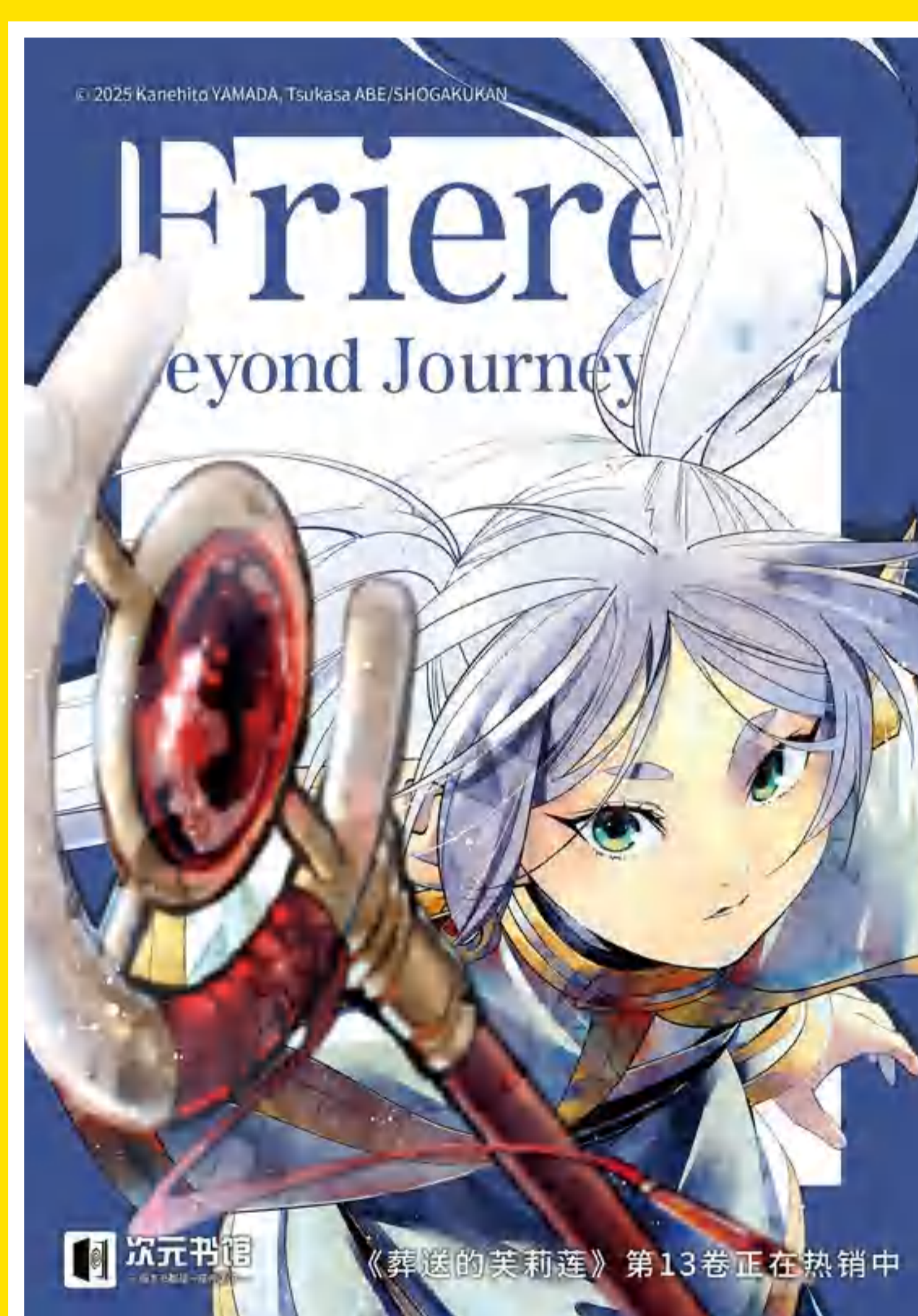

封底 广告投放



赠送海报 (软) 广告投放



联动展会 优惠券投放

更多合作模式, 欢迎联系我们获取详情

COMIDAY 制品联动

每届 CD 官方也会推出官方限定纪念周边，在活动会场现场限量派发与贩售。在与会者间极具好评，拥有很强的传播力。为拓宽合作维度，CD 限定周边现正式开放企业品牌、作品 IP、个人绘师的联动开发合作通道，可根据合作方需求定制品牌元素植入、IP 联合共创等多元合作形式。更多合作细节，欢迎随时咨询洽谈。



会场纪念纸袋



纪念服装系列



品牌联动纪念扇



亚克力闪卡色纸



限定挂轴海报



纪念入场手册



防黑胶纪念套装



亚克力立牌套装

现场赞助资源：场地广告



横幅门楣广告



出入口广告牌



舞台滚动播放广告



铁马栏杆广告



展厅行架广告



志愿者服装广告

联系我们



官方微信

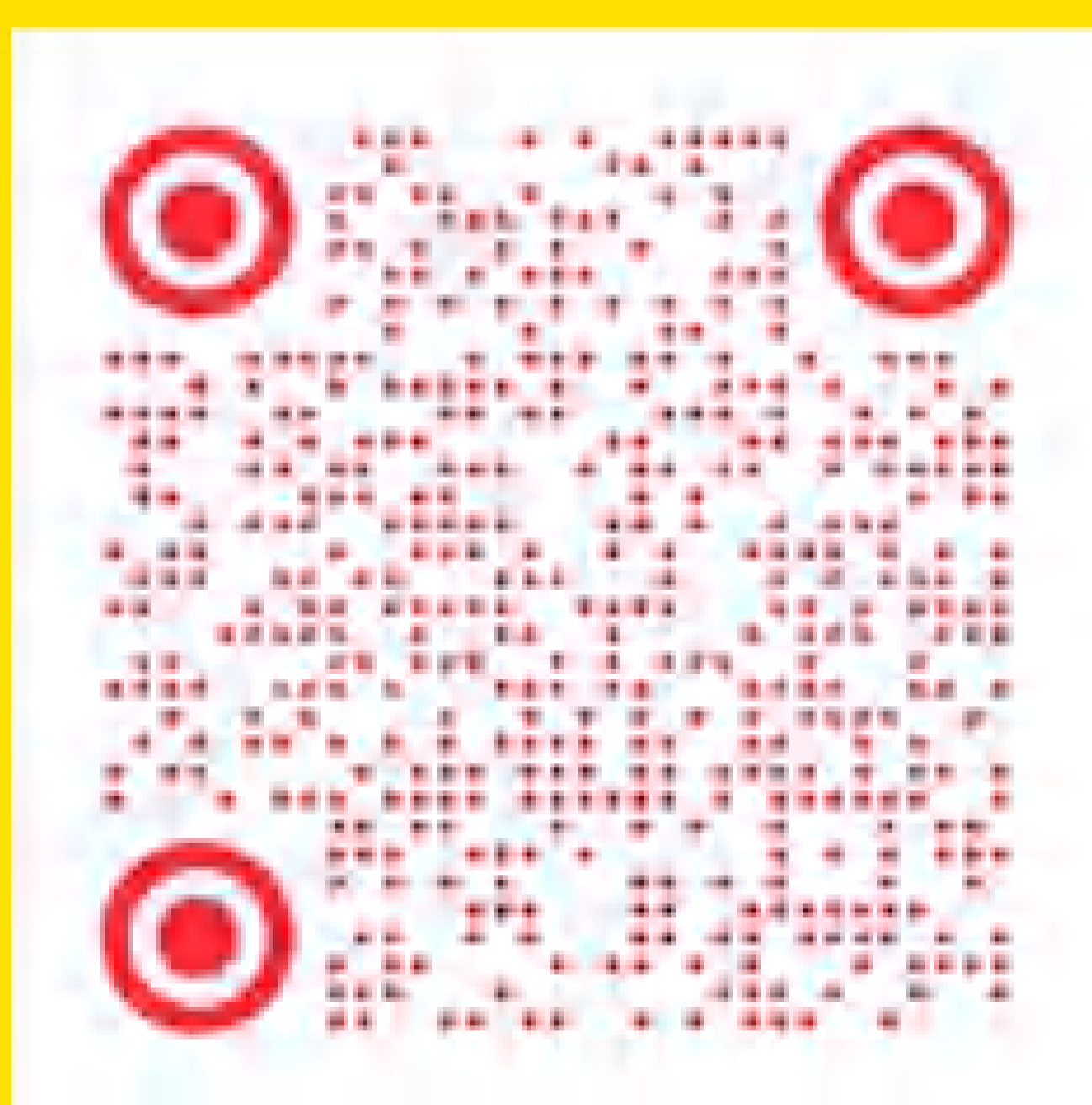

官方小红书



官方微博

商业展位 / 广告 联系人

橘子

- 微信: juruomao

碎念

- 微信: suinian6p

独立游戏区

K.H

- 微信: khnids